

⚠ 清掃時は必ず排気ファンを止めケガや洗剤による手荒れを防ぐために必ずゴム手袋を着用

トッププレート

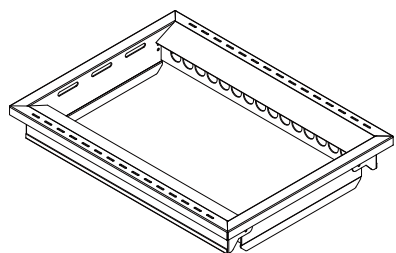

トッププレートは、随時、濡れ雑巾などで汚れを拭き取って下さい。1日に1度はスポンジ(ザラザラ側)でお湯洗いして下さい。定期的に金属磨きなどでお手入れして下さい。

熱板

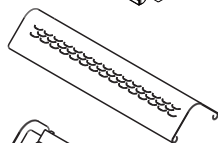

1日に1度は、スポンジ(ザラザラ側)でお湯洗いして下さい。汚れたまま使用しますと、寿命を極度に縮めます。

熱板受け

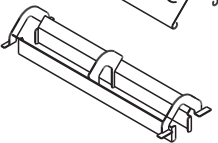

バーナ

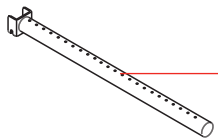

重要

1日に1度は、目詰まりしている油、焼きカスをワイヤーブラシを等でしっかり取り除いてください。

ドレインパン

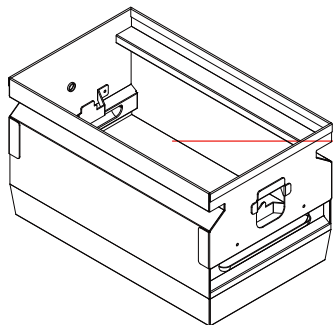

重要

残りの水量にかかわらず、2回転に1度は水を補充して下さい。1日に1度は取り出して、スポンジ(ザラザラ側)で、付着したタレや油分をしっかりと洗い落として下さい。

3Dフィルタ

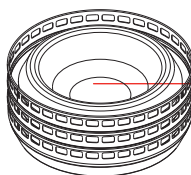

1週間に1度、または50時間のご使用を目安にスポンジ(ザラザラ面)でお湯洗いし付着した油分を取り除いて下さい。

重要

直接スプレー禁止

写真の斜線部(バーナの差し込み口や開口部)付近には点火装置等があり、点火不良や故障の原因となりますので、このエリアには直接スプレーはしないでください。

1日に1度は、スポンジ(ザラザラ側)を泡立て、水気を切って泡洗浄をし、その後、濡れ雑巾等で拭き取って下さい。

アウトケーシング

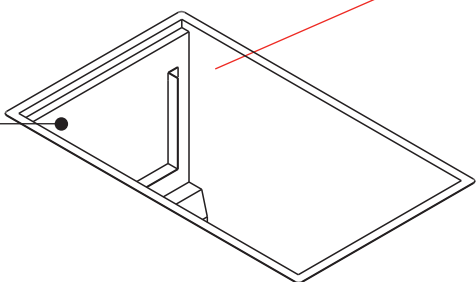

F・D



セーフティネット

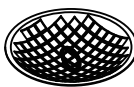

接続チューブ

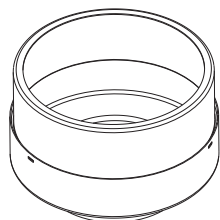

1週間に1度、または50時間のご使用を目安にスポンジ(ザラザラ面)でお湯洗いし付着した油分を取り除いて下さい。



無煙ロースター トータルシステムプロダクツ

シンポ株式会社

北海道東北支店/TEL:011-867-8929
東京支店/TEL:03-5959-6861
名古屋支店/TEL:052-776-2241
大阪支店/TEL:06-6378-5781
九州支店/TEL:092-611-1910

仙台営業所/TEL:022-244-8921
横浜営業所/TEL:045-567-0211
東京MS事業所/TEL:048-677-6811
海外事業部/TEL:03-5959-6761
<https://www.shinpo.jp>

24時間365日メンテナンス受付
ベストサービス24

夜間・休日緊急専用 フリーコール



0120-33-2231